

CANAPE 2 PLACES AVEC BRAS



Schéma générique de la norme

Dimensions hors tout :

Hauteur = 690 mm

Largeur = 1440 mm

Profondeur = 760 mm

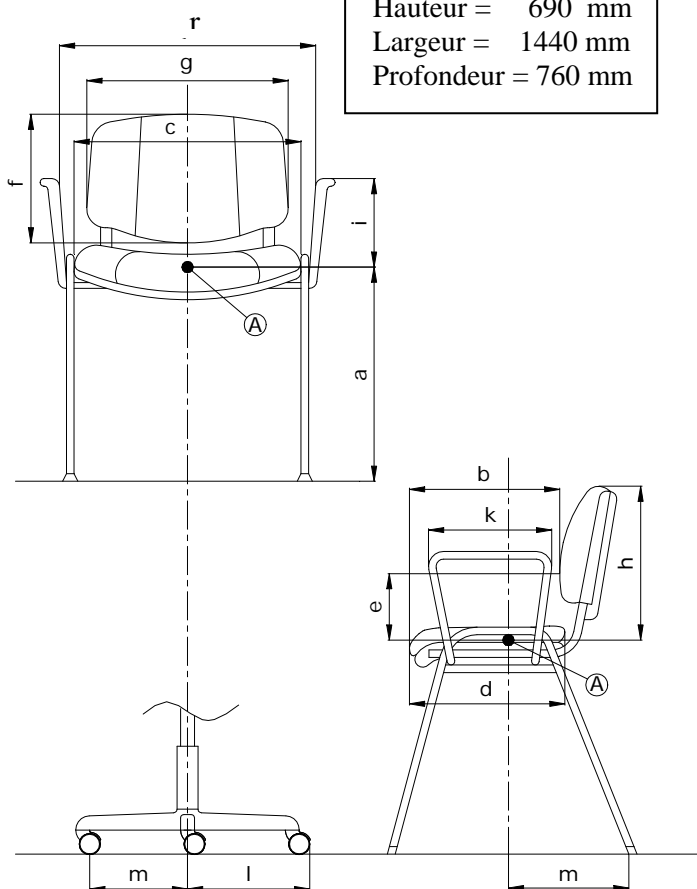
 Dans le cas d'un siège
visiteur giratoire

Dimension fonctionnelle		Dimensions effectives
Hauteur d'assise	Fixe	a
	Réglable	-
Profondeur d'assise	b	560
Largeur de l'assise (la place)	c	615
Largeur utile entre les accotoirs	r	1200
Profondeur du plateau d'assise	d	550
Hauteur du point le plus saillant du dossier au-dessus de l'assise	e	150
Hauteur du dossier	f	390
Largeur utile du dossier (la place)	Siège	g
	Chauffeuse	-
Hauteur du sommet du dossier fixe, au-dessus de l'assise	h	315
Hauteur de l'accotoir par rapport à l'assise	i	315
Longueur des accotoirs	k	750
Longueur de la branche du piétement	l	-
Stabilité	m	380

	FICHE TECHNIQUE PRODUIT	N° 760
	OXY1/20	

DESCRIPTION

Coque	OXY1020CN0000	<p>Ensemble assise et accotoirs monobloc constitué par :</p> <ul style="list-style-type: none"> • Une structure en bois assemblé. • Coussin indépendant pour le dossier en mousse polyéther, densité 25 Kg/m³, ép. moyenne 200 mm, dureté 50, sur structure bois et sangles en caoutchouc. • Coussin indépendant pour l'assise en mousse polyéther de densité 35 Kg/m³, dureté 65, ép. moyenne 130 mm. • Mousse accotoirs en polyéther, densité 35 Kg/m³, dureté 65, collée directement sur l'armature. • Houssages amovibles maintenus par systèmes de fermeture éclair et velcros. • Traverse arrière en plat d'acier, dimensions 1200x40, ép. 4 mm, finition époxy aluminium.
Patins		<p>Pieds en acier de section carrée 40x40 et hauteur de 150 mm sur patins en PE vissés sur la structure. Finition époxy aluminium.</p>

EMBALLAGE, CONDITIONNEMENT, POIDS, VOLUME:

Poids net	Poids brut	Type d'emballage	Unité / carton	Volume du carton	Unité / palette	Cartons / palette	Dimensions de la palette L x P x H (cm)
33,7 Kg	38,2 Kg	monté	1	0,71 m ³	4	4	80 x 150 x 255

CARACTERISTIQUES :

Canapé de standing 2 places avec accotoirs, pieds en époxy aluminium sur patins réglables permettant de compenser les inégalités du sol. Finition cuir noir (exclusivement) pour les parties en contact avec l'utilisateur, napel noir pour l'arrière dossier et les latéraux. Lignes droites, design sobre et intemporel. Possibilité de nettoyage ou remplacement aisé des coussins de tapisserie. Existe aussi en canapé 3 places.

DATE DE SORTIE : Janvier 2009.

GARANTIE: 5 ans.

Fiche Technique	Date d'élaboration	Conditions de validité	Page
FT 760 OXY1 20	20 avril 2009	Les données de cette fiche technique sont valides à sa date d'élaboration. Toute évolution du produit ne donne pas lieu à mise à jour systématique si les caractéristiques fondamentales du produit ne sont pas modifiées.	2/2