

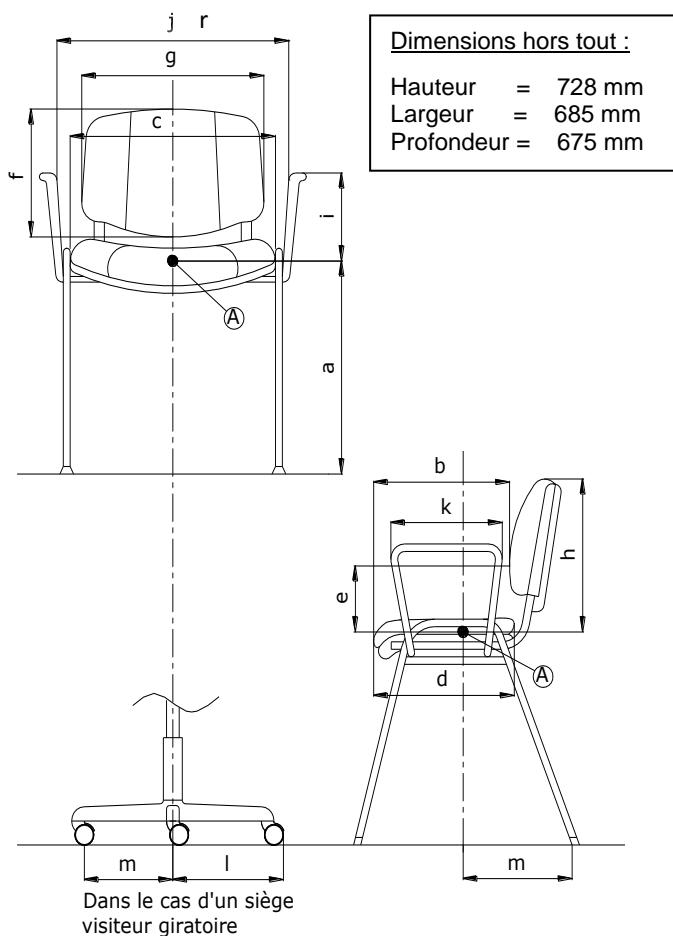

**FAUTEUIL 1 PLACE AVEC BRAS**

**Schéma générique de la norme**

Dimensions fonctionnelles*			Relevés
Hauteur d'assise	Fixe	a	375
	Réglable		-
Profondeur d'assise		b	564
Largeur de l'assise		c	515
Largeur utile entre accotoirs		r	515
Profondeur du plateau d'assise		d	520
Hauteur du point le + saillant du dossier au dessus de l'assise		e	170
Hauteur du dossier		f	320
Largeur utile du dossier	Siege	g	-
	Chauffeuse		515
Hauteur du sommet du dossier fixe au dessus de l'assise		h	354
Hauteur de l'accotoir par rapport à l'assise		i	330
Longueur des accotoirs		k	590
Longueur de la branche du piétement		l	-
Stabilité		m	240

\* Dimensions en millimètres

Fiche Technique	Date d'élaboration	Conditions de validité	Page
FT983 PNX1/20	13 Mars 2013	Les données de cette fiche technique sont valides à sa date d'élaboration. Toute évolution du produit ne donne pas lieu à mise à jour systématique si les caractéristiques fondamentales du produit ne sont pas modifiées.	1/2

	<b>FICHE TECHNIQUE PRODUIT</b>	<b>N° 983</b>
	<b>PNX1/20</b>	

### DESCRIPTION

<b>Coque</b>	YPNCAIS1P	Ensemble assise et accotoirs monobloc constitué par : <ul style="list-style-type: none"> <li>• Une structure en bois assemblé comprenant :             <ul style="list-style-type: none"> <li>• Du pin – sections 50mm x 27mm et 80mm x 27mm.</li> <li>• Des panneaux agglomérés – section 130mm x 30mm.</li> <li>• Des panneaux MDF – épaisseur 3mm.</li> </ul> </li> <li>• Un coussin d'assise indépendant en mousse polyéther, densité 40kg/m<sup>3</sup>, dureté 5,8kPa, épaisseur 70mm.</li> <li>• Mousse dossier en polyéther, densité 25kg/m<sup>3</sup>, dureté 4,6kPa, épaisseur 40mm.</li> <li>• Mousse accotoirs en polyéther, densité 30kg/m<sup>3</sup>, dureté 6,4kPa, épaisseur 30mm.</li> <li>• Houssages amovibles maintenus par systèmes de fermeture éclair et velcros.</li> </ul>
<b>Piétement</b>	YPNPIED	Pieds en tube acier de section 30mm x 30mm et hauteur de 249mm sur patins feutres collés sur la structure. Finition époxy aluminium.

### EMBALLAGE, CONDITIONNEMENT, POIDS, VOLUME :

Poids net*	Poids brut*	Type d'emballage	Unité / carton	Volume du carton	Unité / palette	Cartons / palette	Dimensions de la palette L x P x H (cm)
22,15 kg	25,15 kg	Semi-monté	1	0,30 m <sup>3</sup>	6	6	158 x 72 x 193

\* Les données de poids sont une estimation. Elles dépendent du revêtement choisi et des options de finition du produit.

### CARACTERISTIQUES :

Fauteuil avec accotoirs pour espaces d'accueil, zones détente, coins lecture, etc.

Lignes tendus pour un look très tendance. Pieds traineau en époxy aluminium.

Possibilité de nettoyage ou remplacement aisé des coussins et tapisseries déhoussables.

Gamme limitée aux revêtements X-trevira, Ginkgo, Fame, Code, Step et cuir noir (parties en contact. Napel noir pour le dos et latéraux). Autres coloris cuir : nous consulter.

Existe aussi en canapé 2 et 3 places.

Tables basses rectangulaires assorties.



**DATE DE SORTIE** : Mars 2013.

**GARANTIE** : 5 ans.

Fiche Technique	Date d'élaboration	Conditions de validité	Page
FT983 PNX1/20	13 Mars 2013	Les données de cette fiche technique sont valides à sa date d'élaboration. Toute évolution du produit ne donne pas lieu à mise à jour systématique si les caractéristiques fondamentales du produit ne sont pas modifiées.	2/2